

**BRIAN JAMES TRAILERS**

» Connected to you



**CARGO CONNECT**  
CONFIGURATIE NAAR WENS

NETHERLANDS

# CARGO CONNECT



## CARGO CONNECT MULTIFUNCTIONELE TRANSPORTOPLOSSING

**5** 5 JAAR  
CHASSIS  
GARANTIE



**CarGO Connect** is de meest flexibele trailer voor het vervoer van goederen en voertuigen. Om in volledige flexibiliteit te voorzien zorgen een hele reeks van nieuwe en unieke aanpassingen voor de mogelijkheid tot re-configuratie naar wens. Elke beschikbare optie kan worden toegevoegd of verwijderd op ieder moment. Vanaf het moment van aanschaf of indien gewenst in de nabije toekomst.

Evenals een uniek configureerbaar concept zet **CarGO Connect** een nieuwe maatstaf in trailer technische kwaliteit- en prijsverhouding. De levensduur van het chassis en de componenten zijn gegarandeerd voor jaren.

Laadvloer lengtes van 4.00 mtr. tot 6.00 mtr. En twee standaard breedtes worden aangeboden binnen het programma. Diverse combinaties van assen en banden zijn beschikbaar voor vrijwel iedere gewenste transport oplossing. Inclusief de nieuwe 195/60 X 12 band met versterkte zijwang.

Professionele verkoop en after-sales support is beschikbaar via een uitgebreid netwerk van toegewijde en vakbekwame Brian James dealers. Die u een gedegen advies en service ondersteuning bieden.



## CARGO CONNECT

Click en connect.

De basis van de **CarGO Connect** is een herdefiniëring van een Multi-functionele trailer. Het betekent dat iedere beschikbare optie kan worden toegevoegd of verwijderd indien gewenst. **CarGO Connect** is een concept waarbij configuratie en het gloednieuwe ontwerp gecompleteerd worden door een groot aantal nieuwe functies en ideeën die de specifieke gebruikers helpen flexibiliteit en eenvoudige bediening te verkrijgen.

Zoals uitgebreid aangegeven in deze brochure, zorgen de standaard functies ervoor dat de **CarGO Connect** net zo capabel kan zijn in het laden en vervoeren van super-auto's, als mede tractoren, grasmaaiers of grondverzetmachines. Dit is DE professionele trailer.

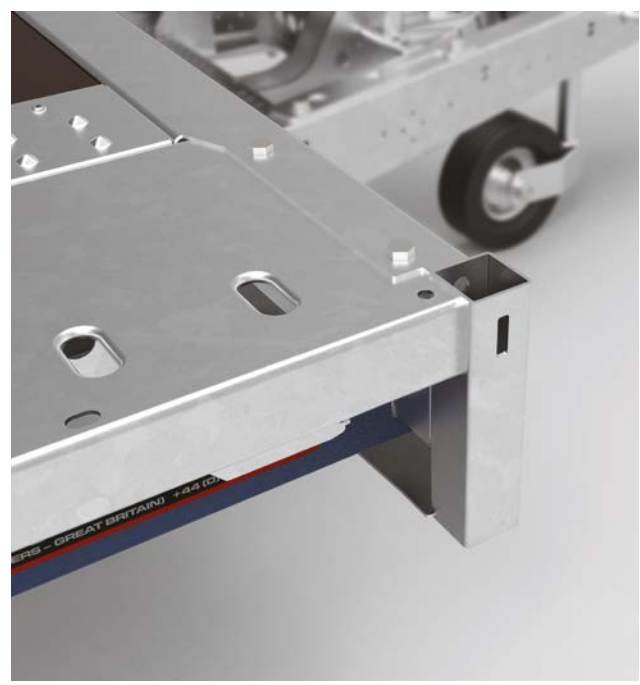

● **Rongen**  
In iedere hoek van de CarGO Connect chassis en op diverse punten tussenin zijn hoogwaardige rongpotten aangebracht. Iedere rongpot geeft de mogelijkheid tot het monteren van een ring in combinatie met zijbord, railing of loofrek. Geen gereedschap, geen gedoe.

○ **Rongen**  
Eenvoudig verwisselbare rongen. Het vernuftige adapter mechaniek met drukknop garandeert een feilloos en geruisloos gebruik.



**MULTIPLE ANCHOR POINTS**

● **Multi functionele vastzetogen**  
De Connect is voorzien van talrijke bevestigingspunten aan de binnenzijde van de laadbak. Deze zijn gestanst in het sterkste chassis. Voor het vervoeren van voertuigen kan een set van professionele wiel spanbanden worden gebruikt voor maximale veiligheid. Machine- en goederen transport is eenvoudig en veilig door de toepasbaarheid van de vele vastzet mogelijkheden.



● **Onderzijde touwhaken**  
Over de volledige lengte onder de laadvloer zijn zijn robuuste vastzetogen gemonteerd van 12 mm doorsnede.

● **LED Contourverlichting**  
Led-technologie, superhelder en betrouwbaar. Zowel Toplampen, Zijmarkering-Breedtelampen als kentekenplaatverlichting.

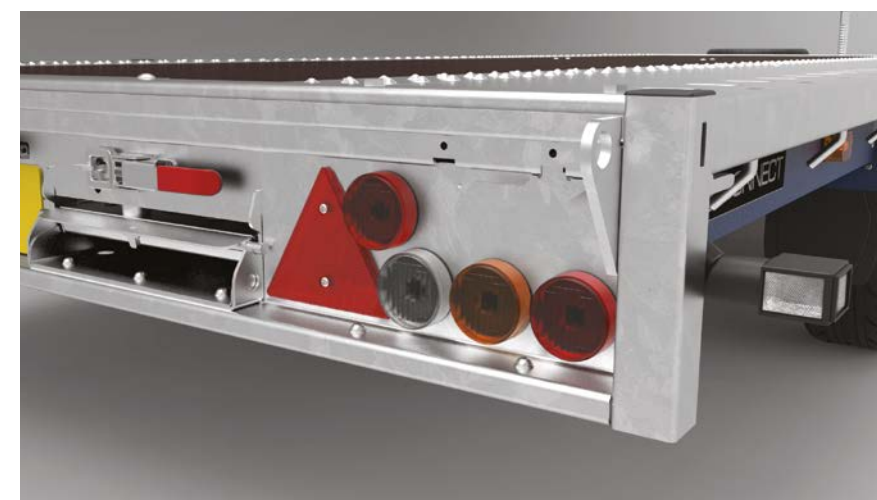

● **Separate achterlicht montage**  
Stijlvolle, goed beschermde lampen zijn afzonderlijk te vervangen in het onwaarschijnlijke geval van schade. Ze beschikken over een kwalitatief hoge bevestiging. Duurzaam, en gemakkelijke te vervangen. De volledig afgedichte lampen worden verder beschermd door een afdekplaat aan de achterzijde welke directe wiel spray voorkomt.

● **Comfortabele soepele vering**  
Cargo Connect trailers zijn ontworpen voor de meest extreme ladingen en het rijden op lange afstanden. Ondersteund door techniek van ALKO.

Trailercomponenten gefabriceerd met 80 Jaar ervaring binnen Europa.

Hoogstaande en betrouwbare techniek.

Het programma van de Connect geeft u de mogelijkheid te kiezen tussen de 10" of 12" band en wiel combinatie. Afhankelijk of oprijhoek belangrijk voor u is of een groter draagvermogen.

Diverse combinaties met twee- of drie-assen zijn mogelijk.

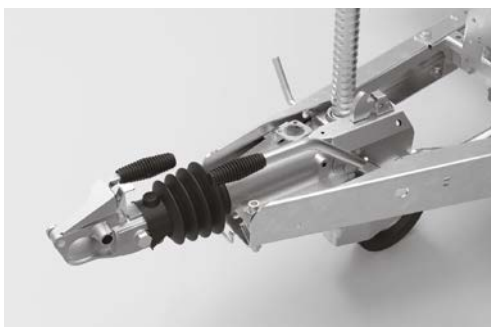

● **Hoogte verstelling**

Modellen met grotere wielen zijn uitgerust met een verlaagde dissel welke ervoor zorgen dat deze zo veel mogelijk met de kogelhoogte overeenkomt.

● **Super sterk**

Een 18 mm anti-slip fenol ply-dek in combinatie met een netwerk van chassis ondersteuning garanderen dat zware voorwerpen probleemloos kunnen worden vervoerd.

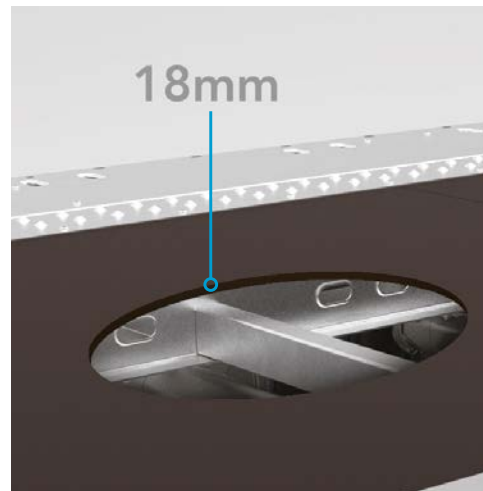

● **Geperforeerde stalen laadbakprofiel**

Het speciaal geprofileerde dek biedt extra tractie voor voertuigen.

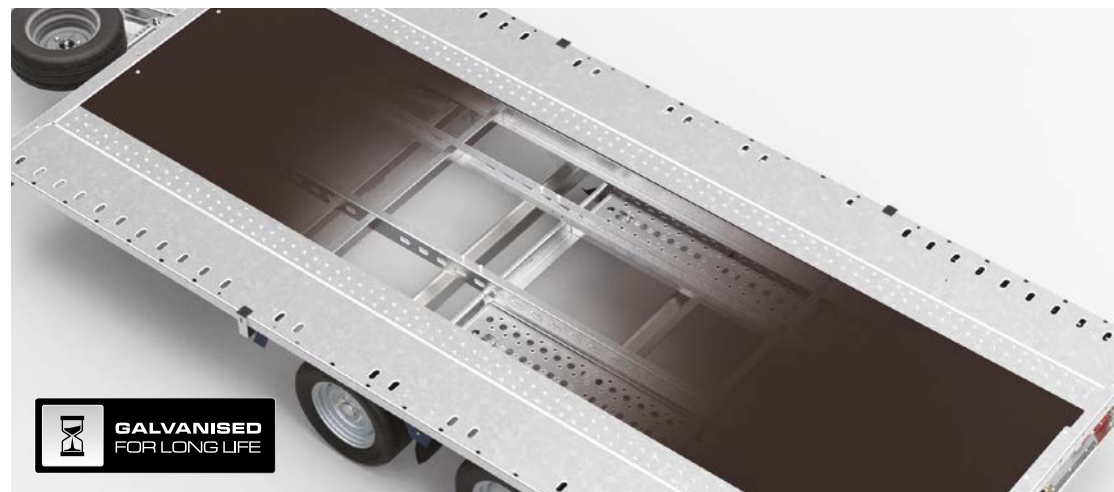
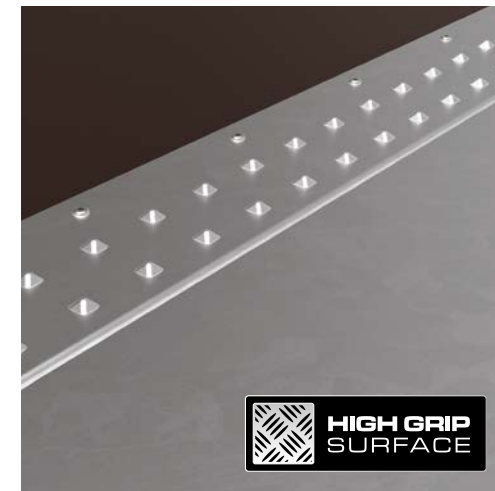

● **Degelijke fabricage**

De kracht van de CarGO Connect is meer als wat je aan de buitenkant ziet. Extreem krachtig buigzaam staal is gebruikt voor de fabricage van het chassis, en wordt ondersteund met twee extra langsliggers onder de 18mm dikke fenolply anti-slip vloer. Het gegalvaniseerde chassis is lichter van gewicht en bewezen sterker met een garantie voor jarenlange gebruik.

## OPTIES

### Zijborden.

De meest nuttige en populaire optie voor elke multifunctionele trailer zijn krachtige zijborden. De **CarGO Connect** optie lijst gaat verder dan ooit, met sterke en handelbare zijborden voorzien van een robuust vergrendelingsmechanisme, ontworpen om de zijborden af te kunnen stellen. Bovendien kunnen deze worden uitgebreid met loofrekken, of zelfs dubbele zijborden.

#### ○ Zijborden, enkelvoudig

Volledig demontabele bordenset van 30 cm hoog. De zijborden geconstrueerd van 2 mm gegalvaniseerd staal en dubbel gevouwen. Rongen en zijborden zijn eenvoudig demontabel en ontworpen met het oog op duurzaamheid.



#### ○ Voorbord

Dit sterke en praktische voorbord is volledig en gemakkelijk verwijderbaar. Vooral nuttig voor vervoeren van lange lading.



#### ○ Rongen

Eenvoudig verwisselbare rongen. Het vernuftige adapter mechanisme met drukknop garandeert een feilloos en geruisloos gebruik.



#### ● Spansluiting

Een nastelbare snel sluitende trekrendel. Iedere rendel is voorzien van een spiraalveer die een veilige vergrendeling garandeert.



● **Doordat de** zijborden onder het chassis draaien is de Connect uitermate geschikt om te laden met een heftruck.

○ De verhoogde combi-loof opbouw maakt het mogelijk de inhoud en volume ruimschoots te vergroten om bulk te transporteren. Functioneel en eenvoudig in delen uitneembaar.



○ Hoge geprofileerde oprijklep in combinatie met de verhoogde opbouw. Deze combinatie is een uitstekende oplossing voor de gebruikers in de groenvoorziening.



○ De combinatie van hydraulisch kantelbaar en geprofileerde oprijklep is uitermate geschikt om machines gemakkelijk en efficiënt te laden en lossen. Waarbij de klep wordt ondersteund door krachtige spiraalveren.



○ De verhoogde combi-loofrekken gemonteerd zonder zijborden behoort ook tot de mogelijkheden.

## OPTIES

Laden, het complexe eenvoudig maken.

Van zware machines tot lage autos en alles wat daar tussen in zit, is de CarGO Connect een echte alleskunner met een grote diversiteit aan mogelijkheden.



**Hydraulische kantelbaar**  
Krachtige hydraulische pomp maakt het kantelen gemakkelijk. Kies uw ideale oprij mogelijkheid.

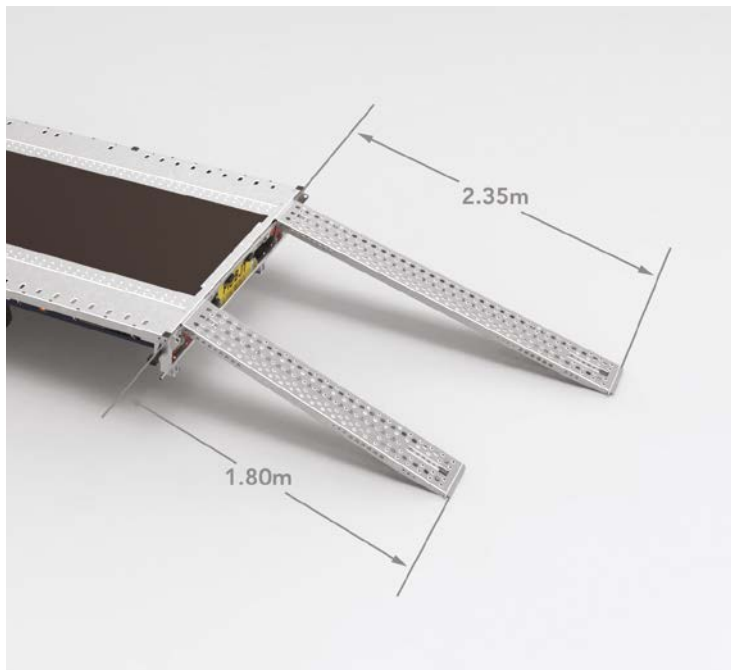

**Combineren, hydraulisch kantelen en oprijplaten**  
De CarGO Connect kan worden geconfigureerd in de ultieme transporter. De combinatie van Hydraulisch kantelen met lange rijplaten resulteren in een oprijhoek van 5 graden.



**Oprijplaten**  
Kies tussen 1.80 m en 2.35 m oprijplaten om uw laadhoek aan te passen aan uw eisen. Oprijplaten kunnen worden gebruikt op zowel vaste -of kantelbare trailers.

**Onder-steuning**  
Speciale uitzetsteunen bieden onder-stuning bij het laden en lossen van zwaar materieel aan de achterzijde.

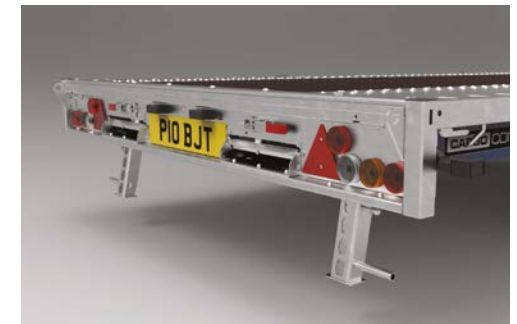



### ○ Doorlaad brug

De combinatie van een wegdraaibaar neuswiel en de doorlaadbrug maken het mogelijk eenvoudig en veilig machines door te rijden naar de popen laadbak van het trekkend voertuig.



### ○ Hoge oprijklep

Een volledige 1.80 mtr. hoge oprijklep biedt het ultieme gemak voor een niet kantelbare trailer. Het kan gecombineerd worden met een hydraulische kantel inrichting om een eenvoudige oprijhoek te realiseren.



### ○ Geprofileerde oprijklep

Een robuuste, sterke doch eenvoudig te bedienen oprijklep voor de kantelbare trailers. Ondersteund door spiraalveren of een torsiestang voor eenvoudige bediening.

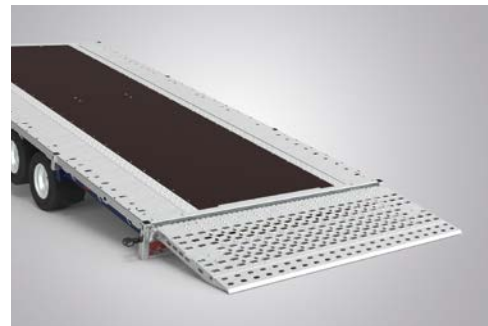

### ○ Torsie vergrendeling

ten aanzien van het verkrijgen van een bredere doorgang aan de achterzijde bestaat er de mogelijkheid de standaard klepveren te vervangen voor een gemonteerde torsie stang op de achterklep. Hierbij kunnen de achter rongen dan eenvoudig gedemonteerd worden.



### ○ Geprofileerde oprijklep

Geproduceerd van hoogwaardig speciaal gestanst en gevormd staal. Biedt veel grip en is zeer slijtvast. De combinatie tussen een hydraulisch kantelsysteem met oprijklep bieden een oprijhoek van 12.5 graden.



## OPTIES

Accessoires.

Configuratie naar ieders wens. Alle opties en mogelijkheid zijn hier weergegeven. Voor nu of om in de toekomst aan te brengen.

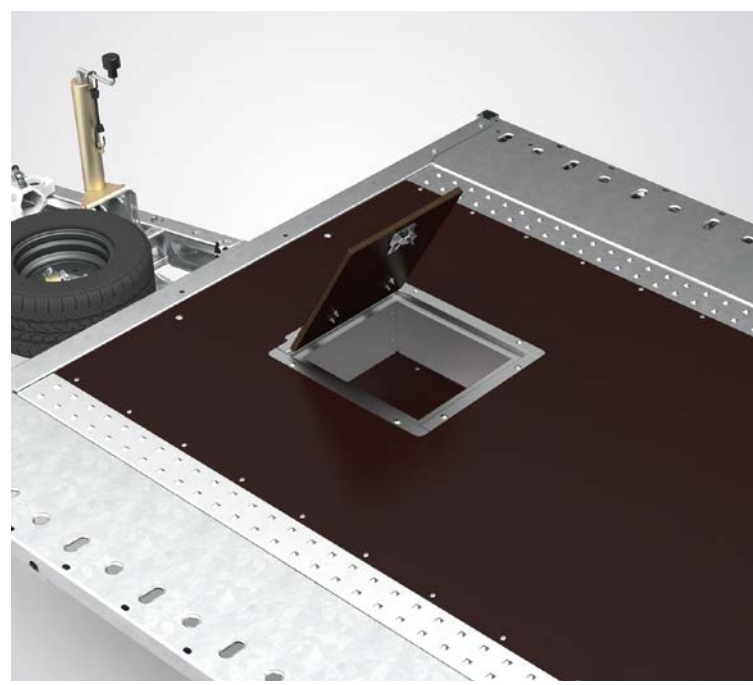

**Opbergkist**  
Houd uw spanbanden en gereedschappen bijelkaar op een handige plek.

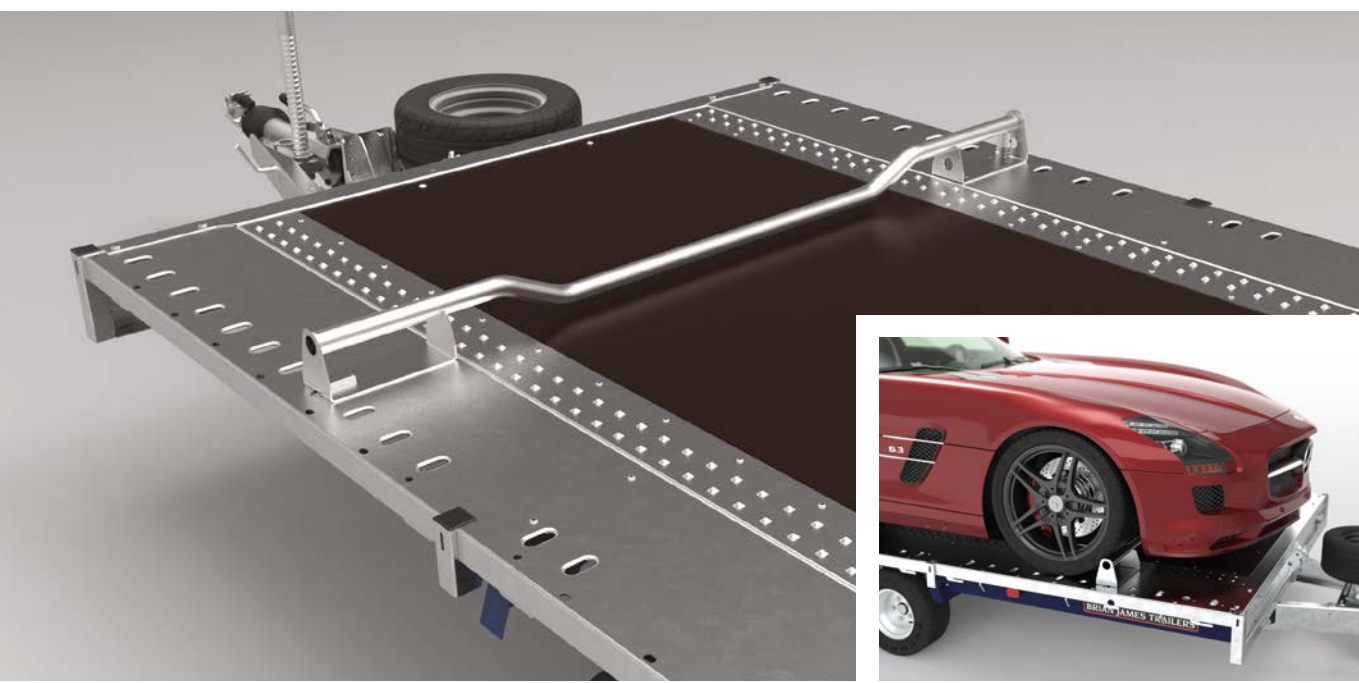

**Aluminium vloerplaat**  
Maakt de standaard high grip stalen vloerplaat compleet en beschermt de 18 mm ply vloerplaat van invloeden van buitenaf.

**Aanrijdblokkering**  
Verstelbare aanrijdblokkering over de volledige laadvloer lengte toe te passen.

### ○ Voorrek

Het optionele voorrek kan op het loofrek of voorbord gemonteerd worden. Meerdere rekken behoren tot de mogelijkheid.



### ○ Volledige LED-verlichting

LED-lampen zijn zowel super helder als betrouwbaar. 8 individuele achterlichten zijn te vervangen door LED-Lampen. Alle andere originele lampen zijn standaard LED-technologie.



### LED lampen: Opmerking

LED-lampen zijn niet compatibel met alle trekkende voertuigen. Dit kan onbedoelde gevolgen veroorzaken. Controleer de mogelijkheden. Een mix van gloeilampen en LED-lampen is mogelijk.



### ○ Elektrische lier, 12 V grote trekkracht

Elektrische lier, gemonteerd aan de binnenkant zoals getoond, of elders naar keuze aangestuurd door een 12 V booster, accu of trekkend voertuig. Laat u adviseren door het verkoopteam.

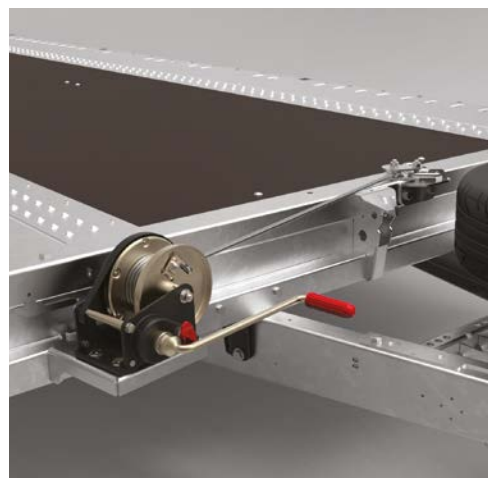

### ○ Handlier, met centrale kabel geleiderol

Een handlier met automatische rem en een afneembare slinger. De centraal gemonteerde kabel geleiderol zorgt ervoor dat iedere laadoperatie vlekkeloos verloopt.



### ○ Aluminium velgen optioneel

De CarGO Connect is leverbaar met de nieuwe type aluminium velgen in 10 -en 12 inch. Met de keuze uit de kleur Antraciet 'diamond cut' of Zilver (10 inch is afgebeeld).



# CARGO CONNECT

○ **Verhoogde combi-loof opbouw** geven de mogelijkheid het volume enorm te vergroten

○ **Gegalvaniseerde** robuuste zijborden van 30 cm hoog. Met een vlakke binnenkant

● **Versterkte laadvloer** ondersteund met chassis langsliggers en een 18 mm vloer met een anti-slip oppervlak

○ **Geprofileerde oprijklep** over de volledige breedte. Met optimale grip. Gemakkelijke bediening met behulp van spiraalveren

**Precisie-engineering** zorgt voor een lange-termijn duurzaamheid. Een hoogwaardig en sterk chassis gecombineerd met toonaangevende assen van AL-KO garanderen stabiele, comfortabele en zeer betrouwbare prestaties

● **Degelijk en** betrouwbare techniek van ALKO

○ **Hydraulisch kantelbaar** om een optimale oprijhoek te verkrijgen

● **Reservewiel** gemonteerd aan de voorzijde van de trailer

● **Kogelkoppeling van 50 mm** gemonteerd aan de voorzijde van de trailer

# TECHNISCHE SPECIFICATIES

LAADVLOERLENGTE M A	4,00	4,50	5,00						5,50						6,00		
<b>DRAAGVERMOGEN</b>																	
Bruto draagvermogen	3.500	3.500	3.500	3.500	3.500	3.500	3.500	3.500	3.500	3.500	3.500	3.500	3.500	3.500	3.500	3.500	3.500
Bruto draagvermogen kg	2.771	2.725	2.689	2.700	2.665	2.687	2.638	2.676	2.610	2.668	2.623	2.636	2.602	2.605	2.575	2.555	2.495
Laadvermogen kg	729	775	811	800	835	813	862	824	890	832	877	864	898	895	925	945	1.005
<b>AFMETINGEN</b>																	
Nuttige binnen breedte mtr. B	2,02	2,02	2,02	2,02	2,17	2,02	2,17	2,02	2,17	2,02	2,17	2,02	2,17	2,02	2,17	2,02	2,17
Buitenafmeting mtr. C	2,13	2,13	2,13	2,13	2,28	2,13	2,28	2,13	2,28	2,13	2,28	2,13	2,28	2,13	2,28	2,13	2,28
Totale buitenafmeting mtr. D	5,54	6,04	6,04	6,54	6,54	6,54	6,54	6,54	6,54	7,04	7,04	7,04	7,04	7,04	7,04	7,54	7,54
Laadvloerhoogte mtr.	0,60	0,60	0,55	0,60	0,60	0,55	0,55	0,60	0,60	0,60	0,60	0,55	0,55	0,60	0,60	0,60	0,60
Kogelhoogte in beladen toestand mtr.	0,39	0,39	0,39	0,39	0,39	0,39	0,39	0,39	0,39	0,39	0,39	0,39	0,39	0,39	0,39	0,39	0,39
<b>ONDERSTEL</b>																	
Assen	2	2	3	2	2	3	3	3	3	2	2	3	3	3	3	3	3
Banden en wielen	12" (195/60)	12" (195/60)	10" (195/55)	12" (195/60)	12" (195/60)	10" (195/55)	10" (195/55)	12" (195/60)	12" (195/60)	12" (195/60)	12" (195/60)	10" (195/55)	10" (195/55)	12" (195/60)	12" (195/60)	12" (195/60)	12" (195/60)
Reservewiel	●	●	●	●	●	●	●	●	●	●	●	●	●	●	●	●	●
Aluminium velgen – (Antraciet diamond cut of Zilver) + anti diefstal wielbouten	○	○	○	○	○	○	○	○	○	○	○	○	○	○	○	○	○
<b>LAADVLOER</b>																	
Aluminium tranenplaat vloer. Type 'gerstekorrel' Gemonteerd tussen de laadbak langsliggers ter bescherming van de houten vloer	○	○	○	○	○	○	○	○	○	○	○	○	○	○	○	○	○
<b>HYDRAULIEK</b>																	
Hydraulisch kantelbaar	—	○	○	○	○	○	○	○	○	○	○	○	○	○	○	○	○
Oprijklep i.c.m hydrauliek	—	○	○	○	○	○	○	○	○	○	○	○	○	○	○	○	○
<b>LADEN</b>																	
Rijplaten	○	○	○	○	○	○	○	○	○	○	○	○	○	○	○	○	○
Uitzetsteunen wegdraaibaar	○	○	○	○	○	○	○	○	○	○	○	○	○	○	○	○	○
Hoge oprijklep	○	○	○	○	○	○	○	○	○	○	○	○	○	○	○	○	○
Achterklep torsiebar set	○	○	○	○	○	○	○	○	○	○	○	○	○	○	○	○	○
Doorlaadbrug	○	○	○	○	○	○	○	○	○	○	○	○	○	○	○	○	○
<b>ZIJBORDEN</b>																	
Voorbord afneembaar	○	○	○	○	○	○	○	○	○	○	○	○	○	○	○	○	○
Connect bordenset rondom	○	○	○	○	○	○	○	○	○	○	○	○	○	○	○	○	○
Connect bordenset in combinatie met achterklep	○	○	○	○	○	○	○	○	○	○	○	○	○	○	○	○	○
Connect combi-loofset 0.74 mtr in combinatie met oprijklep	○	○	○	○	○	○	○	○	○	○	○	○	○	○	○	○	○
Connect combi-loofset 0.74 mtr zonder oprijklep	○	○	○	○	○	○	○	○	○	○	○	○	○	○	○	○	○
Hoog voorrek - voor aanhangwagens met combi-loofset	○	○	○	○	○	○	○	○	○	○	○	○	○	○	○	○	○
Hoog voorrek - voor aanhangwagens zonder combi-loofset	○	○	○	○	○	○	○	○	○	○	○	○	○	○	○	○	○
<b>LIEREN</b>																	
Handler met centrale kabel geleiderol	○	○	○	○	○	○	○	○	○	○	○	○	○	○	○	○	○
Elektrische lier 12 V power booster	○	○	○	○	○	○	○	○	○	○	○	○	○	○	○	○	○
Elektrische lier zonder stroomvoorziening	○	○	○	○	○	○	○	○	○	○	○	○	○	○	○	○	○
<b>ACCESSOIRES, VERLICHTING</b>																	
Verstelbare aanrijdblokkering	○	○	○	○	○	○	○	○	○	○	○	○	○	○	○	○	○
Opbergkist in de vloer gemonteerd	○	○	○	○	○	○	○	○	○	○	○	○	○	○	○	○	○
LED achterverlichting multi-voltage	○	○	○	○	○	○	○	○	○	○	○	○	○	○	○	○	○
<b>MODELLEN</b>																	
Product code	475-3442	475-4442	475-4452	475-5442	475-5443	475-5452	475-5453	475-5462	475-5463	475-6442	475-6443	475-6452	475-6453	475-6462	475-6463	475-7462	475-7463

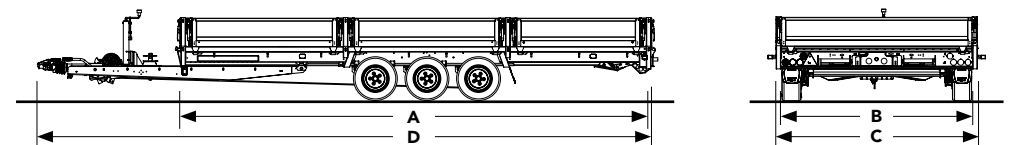

● Standaard. ○ Opties tegen meerprijs.

## KWALITEIT

Brian James Trailers is fabrikant van toonaangevende trailers, sinds 1979. Bij aankoop van een Brian James Trailer kun je er absoluut zeker van zijn dat het is ontworpen en gebouwd naar de hoogst mogelijke normen. Onze ingenieurs combineren top-kwaliteit vakmanschap met de beste materialen voor een hoogwaardige prestatie. Licht maar sterk, zijn onze trailers gemaakt om de veiligheid, efficiëntie en duurzaamheid te verbeteren.

## 5 Jaar Chassis Garantie

De Brian James Trailer wordt geleverd inclusief een niet overdraagbare chassis garantie van 5 jaar. Ingaande vanaf de eerste registratiedatum.

Deze garantie is van toepassing bij normaal gebruik van de trailer zonder overbelasting en waarvoor de trailer is gefabriceerd.

Iedere claim wordt in overleg met BJT UK en onder auspiciën van de dealer afgehandeld. Andere gegalvaniseerde componenten kunnen bij reparatie aangetast worden waarvoor wij niet verantwoordelijk zijn.

BJT is niet aansprakelijk voor gederfde inkomsten in geval van een garantie afwikkeling.

Aanspraak op garantie is alleen van toepassing indien de trailer correct is onderhouden door een erkend aanhangwagenbedrijf en de onderhoudswerkzaamheden correct en volledig zijn nageleefd.

**5** 5 JAAR CHASSIS GARANTIE

CARGO CONNECT  
CONFIGURATIE NAAR WENS



## Standards





**BRIAN JAMES TRAILERS**

» Connected to you

## ATTENTIE

Specificaties en uitvoering kunnen afwijken.  
Fotos en illustraties zijn informatief en kunnen zonder  
overleg gewijzigd worden.

[www.brianjames-europe.com](http://www.brianjames-europe.com)

© BRIAN JAMES TRAILERS LIMITED

Edition 2020Q2\_CGCON\_NL\_1

**Brian James Europe**  
Pop Dijkemaweg 35 B  
9731 BB Groningen, NL

**T +31 (0)50 54 101 54**

Brian James producten zijn verkrijgbaar via een landelijk dealernetwerk.  
Voor meer informatie bel, of bezoek onze website.

[www.brianjames-europe.com](http://www.brianjames-europe.com)

Dealer

