

# Debon



[debon-trailers.fr](http://debon-trailers.fr)



# ROADSTER 255



Roadster 255

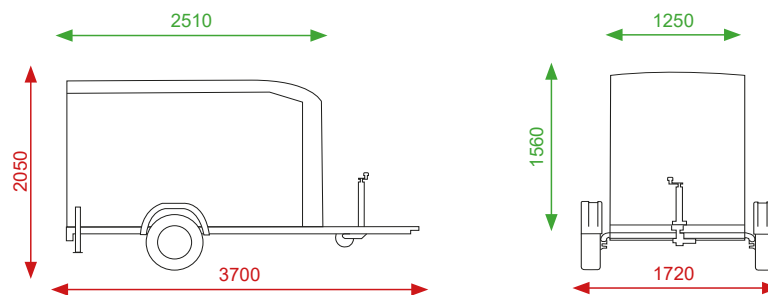

Dimensions extérieures

Dimensions intérieures

Version non freinée  
Poids à vide = 350 kg  
PTAC = 400 à 750 kg au choix

Version freinée  
Poids à vide = 370 kg  
PTAC = 750 à 1300 kg au choix

- Fourgon simple essieu freiné / non freiné au choix
- Châssis galvanisé avec encadrement en aluminium
- Déфлекteur et toit polyester
- Panneaux multiplis contreplaqué recouvert d'un film polypropylène protecteur
- Plancher bois antidérapant
- Ailes en ABS antichoc
- Chargement arrière par pont ou porte, facile à mettre en œuvre
- Feux encastrés protégés
- 4 anneaux d'arrimage à l'intérieur
- Éclairage intérieur
- 2 béquilles stabilisatrices
- Roue jockey automatique avec poignée de manœuvre
- Cales de parking

SANS PERMIS  
EB & EC

Coloris



Parois aluminium garanties Sans



## VARIANTES

- Parois latérales aluminium
- Parois latérales composite
- Porte latérale avec fermeture à clés



Version sans frein



Version Aluminium

# ROADSTER 300



Roadster 300

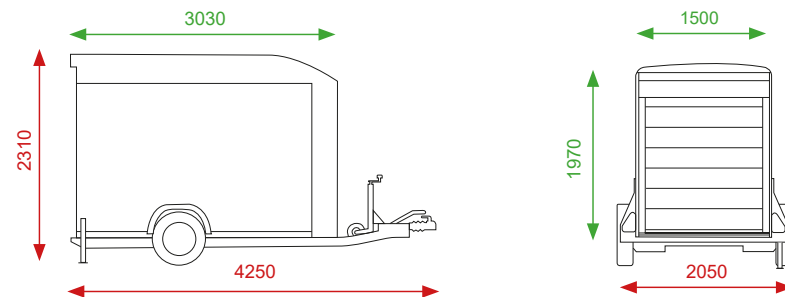

Poids à vide = 460 kg  
PTAC = 750 à 1300 kg au choix

Dimensions extérieures   
Dimensions intérieures 

- Fourgon simple essieu freiné
- Pullman 2: suspension qualité automobile pour une tenue de route exceptionnelle
- Châssis galvanisé avec encadrement en aluminium
- Déflecteur et toit polyester
- Panneaux multiplis contreplaqué recouvert d'un film polypropylène protecteur
- Plancher bois antidérapant
- Ailes en ABS antichoc
- Chargement arrière par pont ou porte, facile à mettre en œuvre
- Feux encastrés protégés
- 4 anneaux d'arrimage à l'intérieur
- Éclairage intérieur
- 2 béquilles stabilisatrices
- Roue jockey automatique avec poignée de manœuvre
- Cales de parking

## VARIANTES

- Parois latérales aluminium
- Parois latérales composite
- Porte latérale avec fermeture à clés
- Hayon latéral (panneau sandwich)

SANS PERMIS  
EB & EC

**PULLMAN 2**  
performance

Coloris



**Aluline** **5 ANS GARANTIE**  
Parois aluminium garanties Sans



Version Composite



Option : hayon latéral



# CARGO 1300



CARGO 1300

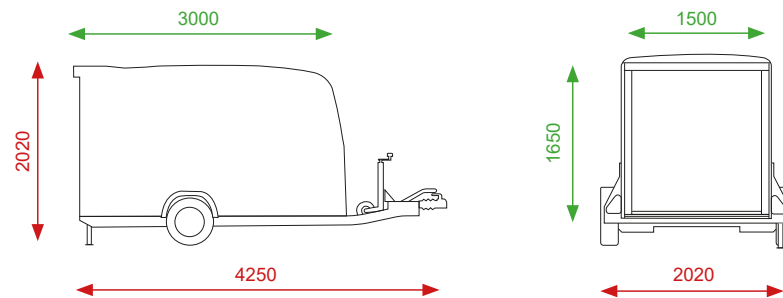

Poids à vide = 445 kg  
PTAC = 750 à 1300 kg au choix

Dimensions extérieures  
Dimensions intérieures

- Fourgon simple essieu freiné
- Pullman 2: suspension qualité automobile pour une tenue de route exceptionnelle
- Châssis galvanisé avec encadrement en aluminium
- Caisse monocoque en polyester renforcé
- Design aérodynamique exclusif
- Plancher bois antidérapant
- Ailes en ABS antichoc
- Chargement arrière par pont ou porte, facile à mettre en œuvre
- Feux encastrés protégés
- 4 anneaux d'arrimage à l'intérieur
- Éclairage intérieur
- 2 béquilles stabilisatrices
- Roue jockey automatique avec poignée de manœuvre
- Cales de parking

SANS PERMIS \*

**EB & EC**

\* Selon la législation en vigueur

**PULLMAN 2**  
performance

Coloris



## VARIANTES

- Porte latérale avec fermeture à clés





# ROADSTER 400

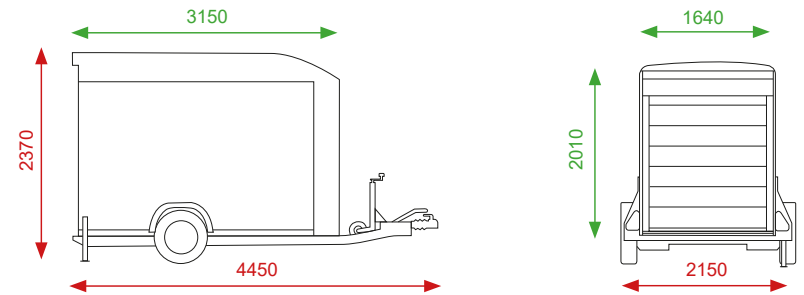

Roadster 400



Poids à vide = 490 kg  
PTAC = 750 à 1300 kg au choix

Dimensions extérieures   
Dimensions intérieures 

- Fourgon simple essieu freiné
- Pullman 2: suspension qualité automobile pour une tenue de route exceptionnelle
- Châssis galvanisé avec encadrement en aluminium
- Déflecteur et toit polyester
- Panneaux multiplis contreplaqué recouvert d'un film polypropylène protecteur
- Plancher aluminium
- Ailes en ABS antichoc
- Chargement arrière par pont ou porte, facile à mettre en œuvre
- Feux encastrés protégés
- 4 anneaux d'arrimage à l'intérieur
- Éclairage intérieur
- 2 béquilles stabilisatrices
- Roue jockey automatique avec poignée de manœuvre
- Cales de parking

## VARIANTES

- Parois latérales aluminium
- Parois latérales composite
- Porte latérale avec fermeture à clés

SANS PERMIS  
EB & EC

**PULLMAN 2**  
performance

Coloris



**Aluline** **5 ANS GARANTIE**  
Parois aluminium garanties Sans



Version Composite



Version Aluminium

# ROADSTER 500



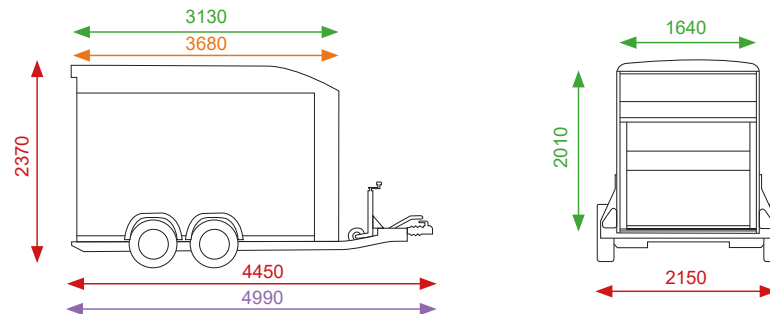

Roadster 500





### Version 500

Poids à vide = 625 kg  
PTAC = 1100 à 2000 kg au choix

Dimensions extérieures   
Dimensions intérieures 

### Version 500XL

Poids à vide = 655 kg  
PTAC = 1400 à 2600 kg au choix

Dimensions extérieures XL   
Dimensions intérieures XL 

- Fourgon double essieux freinés
- Pullman 2: suspension qualité automobile pour une tenue de route exceptionnelle
- Châssis galvanisé avec encadrement en aluminium
- Défecteur et toit polyester
- Panneaux multiplis contreplaqué recouvert d'un film polypropylène protecteur
- Plancher Aluminium garanti 5 ans
- Ailes en ABS antichoc
- Chargement arrière par pont ou porte, facile à mettre en œuvre
- Feux encastrés protégés
- 6 anneaux d'arrimage à l'intérieur
- Éclairage intérieur
- Roue jockey automatique avec poignée de manœuvre
- Cales de parking

**PULLMAN 2**  
performance

Coloris



**Aluline** 5 ANS GARANTIE  
Parois aluminium garanties 5ans



### VARIANTES

- Parois latérales aluminium
- Parois latérales composite
- Porte latérale avec fermeture à clés
- Hayon latéral (panneaux polyester multicouches)



Version 500XL

# ROADSTER 700



Roadster 700

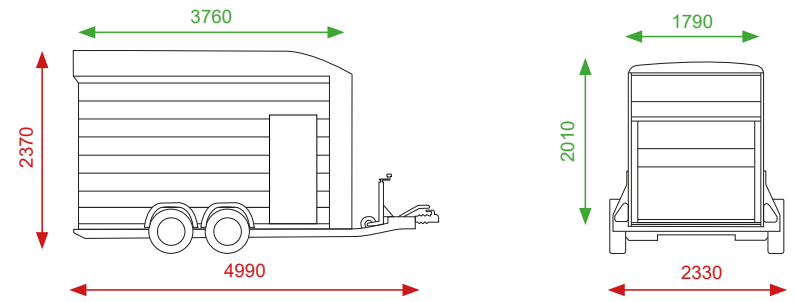

Poids à vide = 705 kg

PTAC = 1400 à 2600 kg au choix

Dimensions extérieures

Dimensions intérieures

- Fourgon double essieux freinés
- Pullman 2: suspension qualité automobile pour une tenue de route exceptionnelle
- Châssis galvanisé avec encadrement en aluminium
- Déflecteur et toit polyester
- Parois aluminium garanties 5 ans
- Plancher aluminium garanti 5 ans
- Porte latérale avec fermeture à clés
- Ailes en ABS antichoc
- Chargement arrière par pont ou porte, facile à mettre en œuvre
- Feux encastrés protégés
- 8 anneaux d'arrimage à l'intérieur
- Éclairage intérieur
- Roues 14"
- Roue jockey automatique avec poignée de manœuvre
- Cales de parking

**PULLMAN 2**  
performance

Coloris



**Aluline** **5 ANS GARANTIE**  
Parois aluminium garanties Sans



# ROADSTER 800



Roadster 800

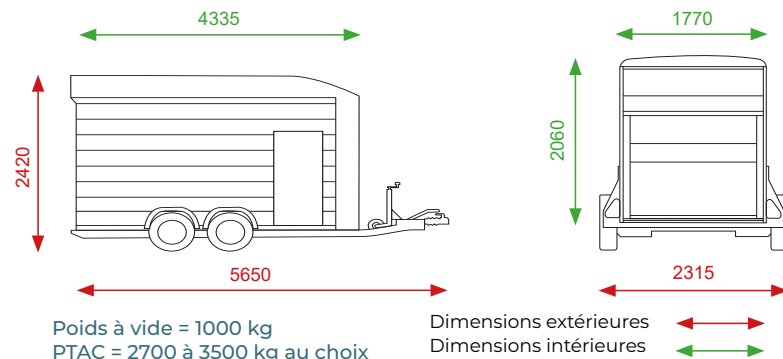

- Fourgon double essieux freinés
- Pullman 2: suspension qualité automobile pour une tenue de route exceptionnelle
- Châssis galvanisé avec encadrement en aluminium
- Déфлекeur et toit polyester
- Parois aluminium garanties 5 ans
- Plancher aluminium garanti 5 ans
- Porte latérale avec fermeture à clés
- Ailes en ABS antichoc
- Chargement arrière par pont ou porte, facile à mettre en œuvre
- Dimensions du passage de l'ouverture arrière : largeur 1770 x hauteur 1800mm
- Feux encastrés protégés
- 8 anneaux d'arrimage à l'intérieur
- Éclairage intérieur
- Roue jockey automatique avec poignée de manœuvre
- Roues 14"
- Cales de parking
- Porte latérale

**PULLMAN 2**  
performance

Coloris



**Aluline** 5 ANS GARANTIE  
Parois aluminium garanties Sans



## VARIANTES

- Ouverture double porte latérale





# ROADSTER 900



Roadster 900

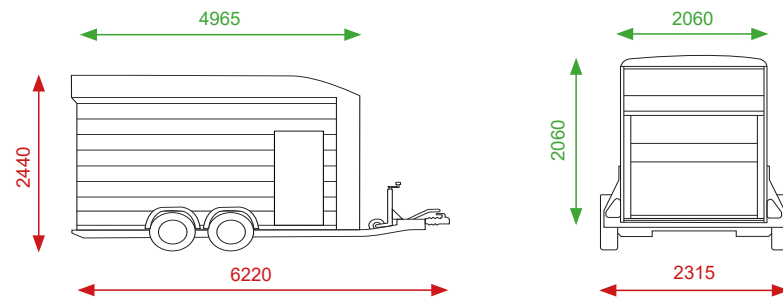

Poids à vide = 1100 kg  
PTAC = 2700 à 3500 kg au choix

Dimensions extérieures  
Dimensions intérieures

- Fourgon double essieux freinés
- Pullman 2: suspension qualité automobile pour une tenue de route exceptionnelle
- Châssis galvanisé avec encadrement en aluminium
- Déflecteur et toit polyester
- Parois aluminium garanties 5 ans
- Plancher aluminium garanti 5 ans
- Porte latérale avec fermeture à clés
- Ailes en ABS antichoc
- Chargement arrière par pont ou porte, facile à mettre en œuvre
- Dimensions du passage de l'ouverture arrière : largeur 1770 x hauteur 1800mm
- Feux encastrés protégés
- 8 anneaux d'arrimage à l'intérieur
- Éclairage intérieur
- Roue jockey automatique avec poignée de manœuvre
- Roues 14"
- Cales de parking
- Porte latérale

**PULLMAN 2**  
performance

Coloris



**Aluline** 5 ANS GARANTIE  
Parois aluminium garanties Sans



## VARIANTES

- Ouverture double porte latérale



Option : ouverture hayon latéral



# ROADSTER 1000



Roadster 1000

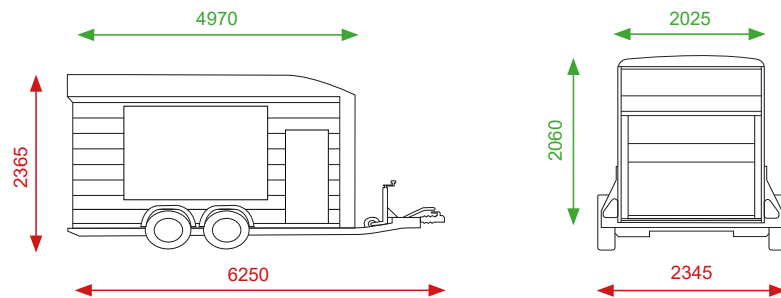

Poids à vide = 965 kg  
PTAC = 2700 à 3500 kg au choix

Dimensions extérieures  
Dimensions intérieures

- Fourgon double essieux freinés
- Pullman 2: suspension qualité automobile pour une tenue de route exceptionnelle
- Châssis galvanisé avec encadrement en aluminium
- Déflecteur et toit polyester
- Parois sandwich imputrescibles
- Plancher aluminium garanti 5 ans
- Ouvertures latérales avec fermeture à clés
- Ailes en ABS antichoc
- Chargement arrière par pont avec rallonges escamotables
- Dimensions du passage de l'ouverture arrière : largeur 2025mm x hauteur 1900mm
- Feux encastrés protégés
- 8 anneaux d'arrimage à l'intérieur
- Éclairage intérieur
- Roue jockey automatique
- Roues taille basse
- Cales de parking

**PULLMAN 2**  
performance

Coloris



**Aluline** 5 ANS GARANTIE  
Parois aluminium garanties 5ans



# OPTIONS

## VARIANTES DE CONSTRUCTION ET ACCESSOIRES USINE



### ■ Rampes intérieures pour surélever un véhicule

Roadster 800 - long 3600 mm  
Roadster 900 et 1000 - long 4500 mm



### ■ Porte latérale avec fermeture à clés

Tous les modèles



### ■ Jantes aluminium 13"

Tous les modèles sauf  
le Roadster 255



### ■ Hayon latéral

Roadster 300, Roadster 500, Roadster 800 et Roadster 900



### ■ Roue de secours avec support

Tous les modèles

## ACCESSOIRES ET POSSIBILITÉS D'AMÉNAGEMENTS



### ■ Aménagement intérieur rails et étagères

Sur demande, se renseigner auprès de votre revendeur



### ■ Verrou supplémentaire de sécurité



### ■ Bloc moto



### ■ Antivol



## OPTIONS



## BENNE BASCULANTE

# PW0

- Châssis galvanisé à chaud
- Simple essieu robuste
- Plancher multiplis renforcé
- Quatre ridelles aluminium amovibles et ouvrantes de 30cm de haut
- Roue jockey automatique
- Feux arrières et avants protégés

### PW0 «ECO»

- Pompe manuelle double effet.

### PW0 «LUX»

- Pompe électrique
- Plancher recouvert d'une feuille de tôle galvanisée
- Porte échelle et 6 anneaux d'attache

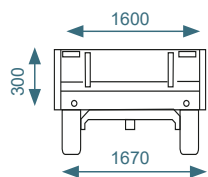
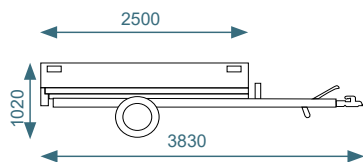

Poids à vide = 430 kg (à partir de)  
PTAC = 750 à 1500 kg au choix



■ Réhausse grillagée



■ Roue de secours



■ Réhausse de ridelles

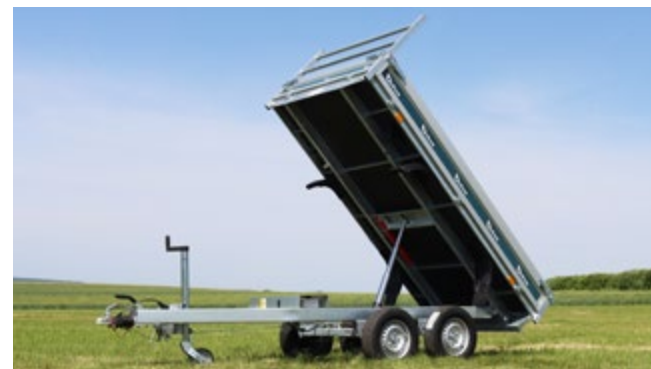

# BENNE BASCULANTE PW1.2

- Châssis galvanisé à chaud
- Deux essieux robustes
- Plancher multiplis renforcé
- Quatre ridelles aluminium amovibles et ouvrantes de 30 cm de haut
- Roue jockey automatique
- Feux arrières et avant protégés

## PW1.2 «ECO»

- Pompe manuelle double effet

## PW1.2 «LUX»

- Pompe électrique
- Plancher recouvert d'une feuille de tôle galvanisée
- Porte échelle et anneaux d'attache x6

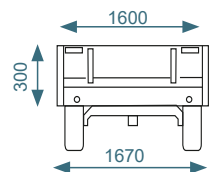
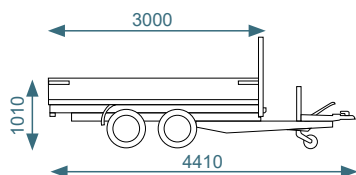

Poids à vide = 540 kg (à partir de)  
PTAC = 1100 à 2000 kg au choix



■ Réhausse grillagée



■ Roue de secours



■ Réhausse de ridelles

## OPTIONS



TRIBENNE

# PW2.4

- Châssis renforcé galvanisé à chaud
- Deux essieux robustes
- Plancher bois multiplis renforcé avec tôle galvanisée de série
- Roue jockey automatique
- Feux arrière et avant protégés
- Pompe électrique avec centrale hydraulique
- Logement de rampes équipé de lamelles anti-bruit
- 6 anneaux d'attache en fonte encastrés dans le plancher
- Poteaux rectangulaires pour un nettoyage et vidage facile sans résidus dans les angles
- Quatre ridelles aluminium amovibles et ouvrantes de 35cm de haut fixées à l'extérieur du plateau pour un gain de place et une fermeture facile
- Canne de sécurité en position levée
- Porte échelle amovible galvanisé

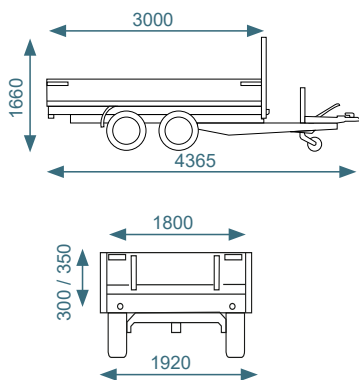

Poids à vide = 710 kg (à partir de)  
PTAC = 1600 à 2600 kg au choix



■ Réhausse grillagée



■ Rampes de chargement en alu



■ Réhausse de ridelles

## OPTIONS



# TRIBENNE PW3.6

- Châssis renforcé galvanisé à chaud
- Deux essieux robustes
- Plancher bois multiplis renforcé avec tôle galvanisée de série
- Quatre ridelles aluminium amovibles et ouvrantes de 35 cm de haut fixées à l'extérieur du plateau pour gain de place et une fermeture facile
- Roue jockey automatique
- Feux arrières et avant protégés
- Pompe électrique et centrale hydraulique
- Logement de rampes équipé de lamelles anti-bruit
- Canne de sécurité en position levée
- Poteaux rectangulaires pour un nettoyage et vidage facile sans résidus dans les angles
- Porte échelle amovible galvanisé
- 8 anneaux d'attache

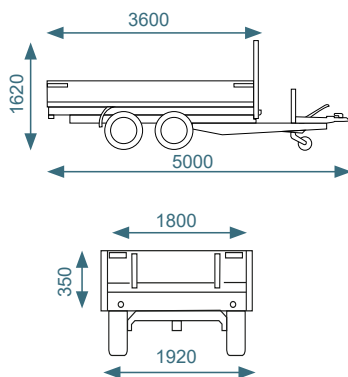

Poids à vide = 800 kg (à partir de)  
PTAC = 2700 à 3500 kg au choix



■ Réhausse grillagée



■ Rampes de chargement en alu



■ Réhausse de ridelles

## OPTIONS

# Groupe Debon Cheval Liberté

Depuis 1995



#### Technologie automobile

1. Ressort hélicoïdal
2. Bras de suspension individuel
3. Amortisseur hydraulique

Votre revendeur régional

[info@debon-trailers.com](mailto:info@debon-trailers.com)

0 825 005 054

[debon-trailers.fr](http://debon-trailers.fr)



Cachet du concessionnaire

SARL Nancy Cheval - Vans Cheval Liberté et Remorques Debon - Route de St Baslemont - 88804 Lignéville Cedex

Juin 2023 - Textes et photos non contractuels